

Seřídít rozvodová data.

Upozornění:

Seřízení se provádí při studeném motoru - při teplotě místnosti.



Vymontovat, odmontovat

Kostřicí kabel odmontovat od akumulátoru.

Skříň čističe vzduchu vymontovat - viz vyobrazení "Vedení sacího vzduchu (X 14 XE, C 14 SEL, X 16 XE, C 16 SEL)" nebo "Vedení sacího vzduchu (C 16 XE)".

Kryt ozubeného řemenu-horní díl vymontovat - viz pracovní postup "Kryt ozubeného řemenu-horní díl vymontovat a namontovat".

U provedení bez klimatizace: Drážkovaný klínový řemen vymontovat - viz pracovní postup "Drážkovaný klínový řemen vymontovat a namontovat (vozidla bez posilovače řízení a klimatizace)" nebo "Drážkovaný klínový řemen vymontovat a namontovat (vozidla s posilovačem řízení)".

U provedení s klimatizací: Drážkovaný klínový řemen z řemenice generátoru sejmout a odložit stranou (nevymontovat) - viz pracovní postup "Drážkovaný klínový řemen vymontovat a namontovat (vozidla s posilovačem řízení a klimatizací)".

Kryt ozubeného řemenu-spodní díl vymontovat - viz pracovní postup "Kryt ozubeného řemenu-spodní díl vymontovat a namontovat".



Seřídít

Upevňovací šroub hnacího kola ozubeného řemenu do klikového hřídele našroubovat a klikový hřídel nastavit do polohy "HÚ 1. válce" - značky (2) musejí vzájemně lícovat.



Vymontovat, odmontovat

Upevňovací šroub napínací kladky ozubeného řemenu uvolnit a seřizovací excentr natočit ve směru šipky (ve směru hodinových ruček), až ukazatel (1) stojí těsně před levým dorazem.

Ozubený řemen sejmout z kol vačkových hřídelů.



Pozor!

Při otáčení klikového hřídele postupujte opatrně. Neodborně provedené nastavení vede k dotykům a tím k poškozením součástí, např. ventily na píst.

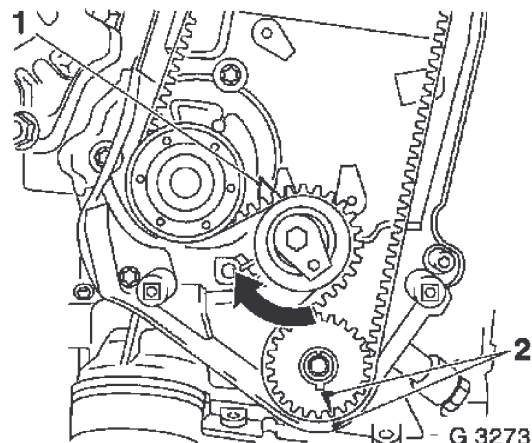

Seřídít

Klikový hřídel (III) resp. vačkové hřídele (I) (kratší cestou) nastavit na značky. Klikovým hřídelem otáčet pomalu a rovnoměrně.

Značky na kolech vačkových hřídelů musejí stát oproti sobě a lícovat s horní hranou hlavy válců. Kola vačkových hřídelů pomocí KM-852 (II) zafixovat.

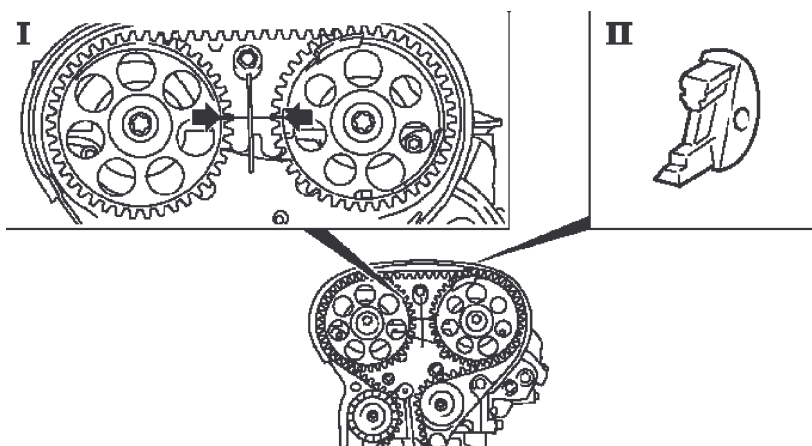

Kontrolovat/vizuálně kontrolovat

Kontrolovat montážní polohu čerpadla chladicí kapaliny (IV), podle potřeby seřídit. Značka (1) na čerpadle chladicí kapaliny musí lícovat se značkou na bloku válců (2).

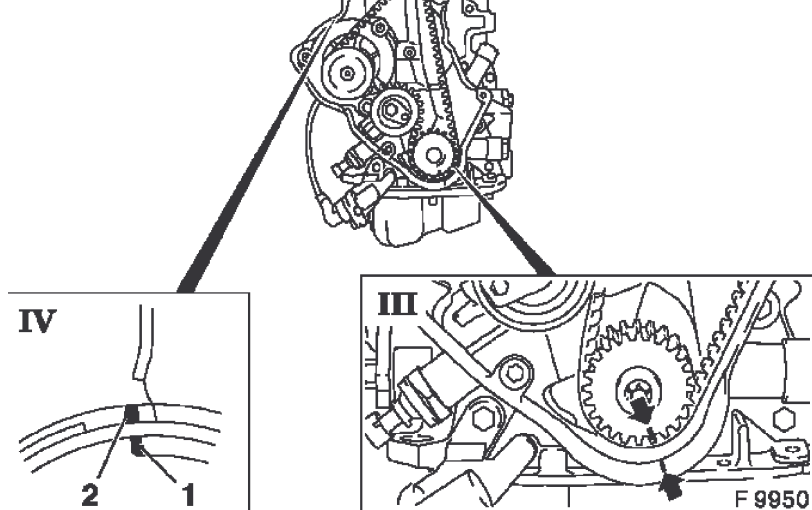

 **Zamontovat, namontovat**

Ozubený řemen navléknout tak, aby tažná větev (I) byla napnutá.

 **Pozor!**

Pozor na značky pro seřízení časování rozvodů.

 **Seřídit**

Seřídit napnutí ozubeného řemenu - viz pracovní postup "Kontrola a seřízení napnutí ozubeného řemenu".

 **Zamontovat, namontovat**

Kryt ozubeného řemenu-spodní díl namontovat - viz pracovní postup "Kryt ozubeného řemenu-spodní díl vymontovat a namontovat".

Drážkovaný klínový řemen namontovat - viz pracovní postup "Drážkovaný klínový řemen vymontovat a namontovat (vozidla bez posilovače řízení a klimatizace)" nebo "Drážkovaný klínový řemen vymontovat a namontovat (vozidla s posilovačem řízení)" nebo "Drážkovaný klínový řemen vymontovat a namontovat (vozidla s posilovačem řízení a klimatizací)".

 **Zamontovat, namontovat**

Kryt ozubeného řemenu-horní díl namontovat - viz pracovní postup "Kryt ozubeného řemenu-horní díl vymontovat a namontovat".

Skříň čističe vzduchu namontovat - viz vyobrazení "Vedení sacího vzduchu (X 14 XE, C 14 SEL, X 16 XE, C 16 SEL)" nebo "Vedení sacího vzduchu (C 16 XE)".

Kostřicí kabel připojit na akumulátor.

